

안타리 포그머신 Z-1500III



○ 제품사양

전원	AC 220 – 240V, 50 / 60 Hz 6.3A
소비전력	1500W
최초예열	10분
사용용액	FLJ-5/FLG-5/FLY-5
용액소비율	150ml/min(100% output)
탱크용량	6 Liter
토출량	20.000 cu.ft/min
무게	13.3kg
크기	L674 W235 H278 (mm)
LCD 디스플레이	탑재
DMX	1채널, XLR3핀&5핀
컨트롤방식	메뉴얼, 타이머, DMX512, 무선(옵션)
옵션리모트	WTR-20 무선

○ 제품구성품

- ①Z-1500III*1개 ②파워코드*1 ③사용설명서(영문)

○ 제품세부

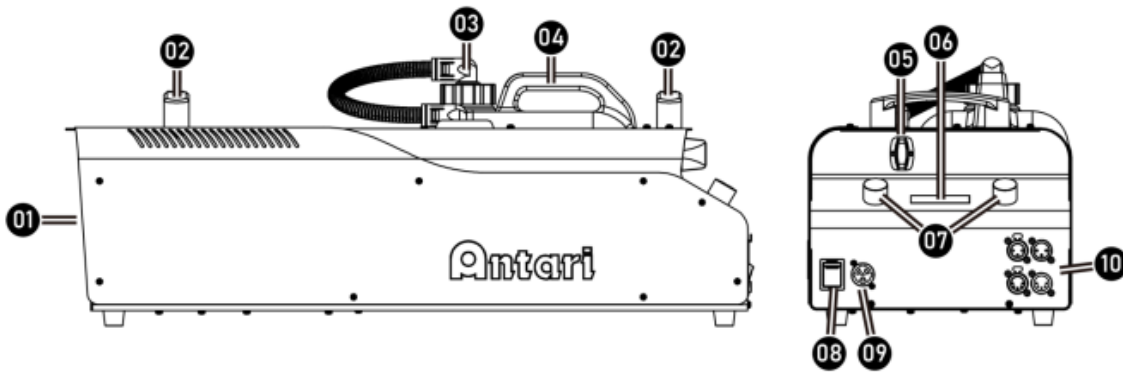

01. Fog Nozzle	06. LCD Display
02. Handle	07. Rotary Knob
03. Fluid Tank Cap	08. Two in One Power & Breaker Switch
04. 6 Liter Fluid Tank	09. Neutrik powerCON Cable Connector
05. Wireless Connector	10. XLR 3-Pin & 5-Pin DMX

○ 사용방법

- 1 제품을 주위 50cm 공간을 두고 적당한 위치에 설치 합니다.
- 2 상단 용액 주입구 뚜껑을 열고 안타리 정품 포그액을 적당량 넣습니다.
튜브가 꼬이지 않았는지 확인하세요.
- 3 전원 코드를 연결하고 전원 스위치를 "ON"하면 예열이 시작 됩니다. 예열은 10분 정도 걸립니다
- 4 LCD창에"Warming up"->"Ready to Fog"로 바뀌면 작동 준비완료 입니다.

- 5 우측 [Volume] 다이얼 버튼을 1회 누를시 포그 분사/ 한번 더 누르며 정지됩니다.
다이얼을 좌/우로 돌려 포그량을 조절합니다.
- 6 좌측 [Timer] 다이얼 버튼을 누르면 타이머 분사가 활성화 되고, 우측 [Volume] 버튼을 누르면 정지됩니다.
타이머는 메뉴에 세팅된 'interval(쉬는시간)/duration(나가는시간)에 설정된 시간으로 분사됩니다.
- 7 메뉴를 설정하려면 [Timer] 버튼을 3초간 누른 후 다이얼을 회전시켜 원하는 옵션으로 이동합니다.
옵션에서 다이얼을 회전 시켜 원하는 값을 정한 후 한번 더 누르면 설정됩니다.
[Volume] 버튼을 누르면 이전 페이지로 이동합니다.
- 8 사용 후 전원 스위치를"OFF"하고, 장시간 사용하지 않을 경우 전원 코드를 뽑아 줍니다.

○ Control Panel 작동방법

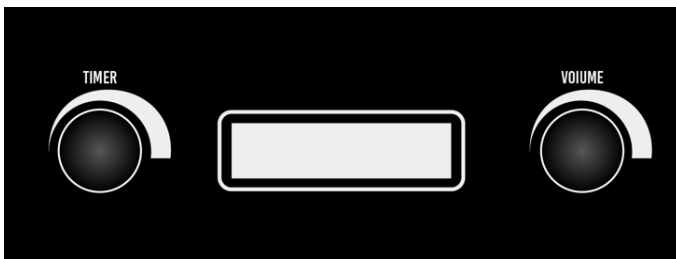

▶ 일반 작동모드

다이얼 스위치	동작	비고
우측	1회 누름	포그 분사/정지
우측	좌우 회전	포그량 조절

▶ 타이머 모드

다이얼 스위치	동작	비고
좌측	1회 누름	타이머모드 활성화
우측	1회 누름	타이머모드 비활성화
우측	좌우 회전	포그량 조절

※ 타이머모드의 분사 시간/쉬는 시간, 포그량 조절은 아래의 세팅모드에서 변경 가능합니다.

▶ 세팅모드

다이얼 스위치	동작	비고
좌측	약3초 누름지속	세팅메뉴 진입
좌측	좌우 회전	메뉴항목 전환
좌측	1회 누름	메뉴항목 선택
좌측	좌우 회전	메뉴항목 값조정
우측	1회 누름	초기메뉴 복귀

▶ 메뉴옵션 및 내용

Options	Description
Timer Interval	1-200 sec
Timer Duration	1-200 sec
Timer Output	1-100% / NONSTOP
Volume Output	1-100% / NONSTOP
DMX512	001-512
Wireless Remote	Pair / Unpair
Fluid Sensor	On / Off
Run Last Set	On / Off
LCD Backlight	Always On / Auto Off
Keypad Sound	On / Off
Fluid Type	FLG / FLR / FLZ / FLY / FLJ / FLH
Language	English / 中文 / 日本語
Factory Reset Proceed?	Yes

NONSTOP : 포그가 끊김없이 나가도록 하는 기능 (포그량 자동 조정)

○ LCD창에 나타나는 기계 상태

Screen	Description
Antari "Model" v1.0	Software Version
AC Voltage AC-120V 60Hz	Input Voltage
Energy 100% WS Ready to Fog	Ready to Fog W – Wireless Control Function Activate S – Fluid Sensor Function Activate
Remote Output 100%	Activate Fogging by Cable Remote
Volume Output 100%	Manually Activate Fogging
Interval 200 sec	Running at Timer Mode, Interval time
Duration 200 sec	Running at Timer Mode, Duration time
DMX512 Add: 001	DMX in use
Manual Output	Priming Fluid
Run Sleep 180 sec	Sleep Mode, Countdown 180 sec

5

Warm Up 10 %	Warming Up
Empty Fluid	No Fluid.
Heater Overheat	Heater is Overheated.
Heater Fault	Heater Malfunction
Thermal Line Off	Thermal Line Break Off
Line Reversed	Thermal Line Reverse Connection
Wrong!! AC Power	Incorrect AC Power

LCD 창에 "Warning" 이라고 뜰 때 사용을 중단하고 전원을 끄십시오. 고객센터로 연락하십시오.

○ DMX 제어방법

주소(Address) 설정 - 이 기기는 1개의 채널을 사용합니다. 시작 주소는 기기가 컨트롤러에 응답할 첫 번째 채널로 정해집니다. 기계를 올바르게 제어하기 위해서는 항상 채널이 겹치지 않는지 재확인 하십시오.

○ DMX 채널기능

1 Channel Mode		DMX Value Range	Function
Channel 1	Fog Output Level	0 - 5	Off
		6 - 255	1 - 100%

○ 무선리모트 WTR-20 (옵션)

1 기능: ON/OFF, 볼륨조절



- Battery : 27A 12V
- Effective Range : The effective range is approximately 50 meter, depends on actual condition, it may vary.
- W-2 wireless transmitter has 4 buttons, each function as follow:

Button	Function
[A]	Start Fogging
[B]	Stop Fogging
[C]	Increase fog output
[D]	Decrease fog output



W-2 Wireless Transmitter

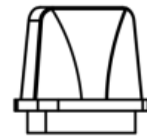

W-2 Wireless Receiver

2 WTR-20 리모트 인스톨



Graph 1

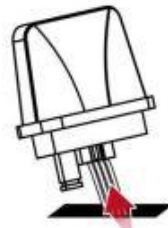

Graph 2



Graph 3

3 WTR-20 Pair & Unpair

수신기에 5개의 송신기를 페어할 수 있습니다. 아래 단계를 참조 하세요.

- Step 1.** Press and hold the [TIMER] knob for 3 seconds to enter menu;
Step 2. Rotate the [TIMER] knob to [Wireless Remote];
Step 3A. Press the [TIMER] knob to show <Pair>, please press it again to show <Wait>, then please press [Button A] of your W-2 Wireless Transmitter and wait display shows < Set Ok> to complete the pair procedure.
Step 3B. Press the TIMER knob to show <Unpair>, please press it again to show <Wait> and then shows < Set Ok> to complete the unpair procedure.

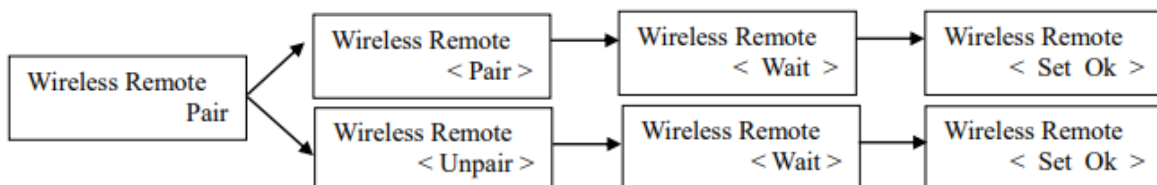

○ 주의사항

- 1 대한민국에서 사용할 수 있게 제작된 제품으로 접지형 AC 220V전원에 연결하십시오.
- 2 **안타리 정품 용액을 사용 하십시오. (비정품 용액 사용시 오작동 및 고장 유발)**
- 3 포그액 보충시 기계 내부에 묻거나 흐르지 않게 유의 하십시오.
- 4 비 혹은 습기에 노출시키지 마십시오.
- 5 통풍이 잘 되는 곳에 설치하고, 기계 주위에 최소50cm의 공간을 두십시오.
- 6 기계를 이동, 운반할시에는 포그액을 모두 제거하고 이동 하십시오.
- 7 용액을 넣을 때는 기계를 끄십시오. 용액통에 인화성 물질을 넣지 마십시오
- 8 **용액이 없는 상태로 기계를 작동하지 마십시오**
- 9 노즐 주위는 뜨거우니 적어도 50cm 이상 거리를 유지하십시오
- 10 사용 전원이 맞는지 확인하십시오
- 11 기계를 임의로 변경, 분해, 수리하지 마십시오. 고장, 감전, 화재의 원인이 될 수 있습니다.
- 12 **최소 1회/1개월 작동하여 주십시오.**
- 13 1개월 이상 장기간 사용하지 않을 경우 : 용액 대신 증류수(정제수)를 넣고 분사하여 남아있는 포그액을 제거하고 보관하면 노즐막힘이나 내부부식을 예방할 수 있습니다.
- 14 보관전에는 항상 히터가 완전히 식었는지 확인하고 보관합니다.
내부에 습기가 생기면 고장과 오작동의 원인이 됩니다.
- 15 천정형브라켓을 이용하여 높은곳에 설치할 경우 낙하되지 않도록 주의하여 설치합니다.
- 16 사용법 도움 및 정상적인 작동이 되지 않을 경우 고객센터로 문의 하십시오.

○ 무상보증 면책 조항

Antari가 제조한 제품에 대해서 재료 및 기술에 결함이 없음을 1년동안 보증합니다.

본 보증에 따른 당사의 의무와 책임은 당사에서 수리 또는 교체하는 것에 국한됩니다.

부적절한 사용이나 사용자의 과실로 인한 고장은 무상수리나 교체가 적용되지 않습니다.

성능에 영향을 미치는 제품 변경, 수리, 조립, 부주의, 오용등으로 인한 어떤 종류의 손실이나 손해에 당사는 책임지지 않습니다.



미래인터내셔널 주식회사

경기도 군포시 고산로148번길17 군포IT밸리 B동1806호,1807호

대표전화 031-395-4020~4021

홈페이지 www.antari.co.kr