

안타리 CO2 헤이즈머신 CH-1

◎ 사용 설명서



○ 제품사양

전원	AC220V, 60HZ
소비전력	1250W
최초예열	8분
용액소비율	2ml/min
탱크용량	2.5 Liter
무게	17 kg
크기	L579 W164 H311
DMX	1/3/5 채널, XLR 3핀&5핀



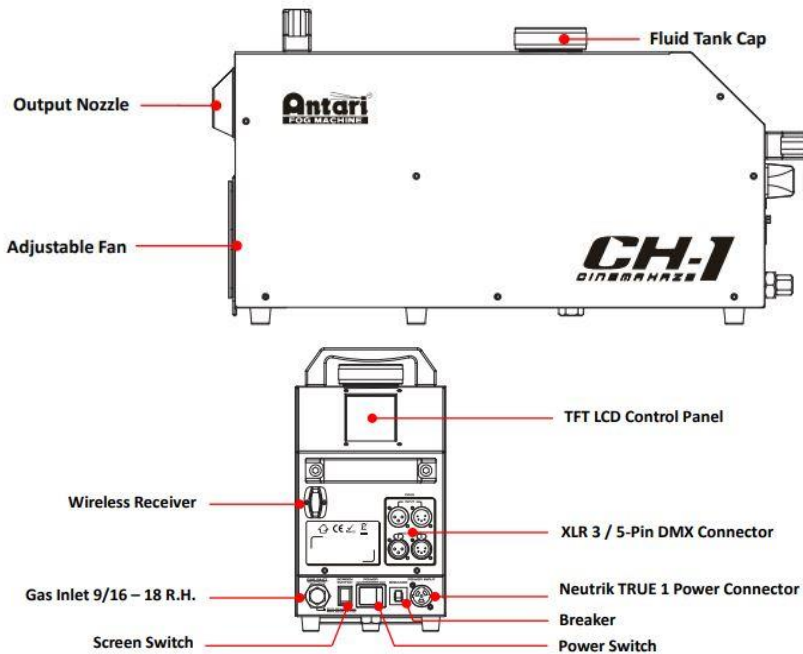





○ CH-1 외관



○ 사용방법

- 1 제품을 주위 50cm 공간을 두고 적당한 위치에 설치 합니다.
- 2 전원코드를 연결하고, 가스 흡입구를 압력 조절기가 장착된 가스 실린더에 연결합니다
- 3 압력 조절기를 50 ~ 60 psi 사이로 설정한 후 가스 실린더를 엽니다.
- 4 용액탱크에 안타리 전용용액을 채웁니다.
- 5 컨트롤패널의 "HEATER" → "START" 버튼을 눌러 예열을 시작합니다. 예열까지 약 8분정도 소요됩니다.
- 6 헤이즈를 분사하기 위해서 "MANUAL" → "START" 버튼을 누릅니다. 헤이즈분사를 중지시키려면 "STOP" 버튼을 누릅니다. 출력량과 풍력을 조절하려면 "SETTING" 버튼을 누릅니다.
- 7 기기의 전원을 끄기 위해서는 "POWER OFF" 버튼을 누른 후, 디스플레이의 지시를 따르십시오. 가스 실린더를 차단하는 동시에 기계가 압력을 방출하기 시작합니다. 조절장치를 점검하여 압력이 완전히 방출되는지 확인하십시오. 전원 및 가스 연결을 해제하여 종료하십시오.

○ Control Panel 작동법

Main Menu	Level 1	Level 2	Level 3
TIMER 1 	Interval	0 – 200 mins	
	Duration	0 – 200 mins	
	Output Level	5 – 40 psi	
	Fan	0 – 100%	
TIMER 2 	Interval	0 – 200 mins	
	Duration	0 – 200 mins	
	Output Level	5 – 40 psi	
	Fan	0 – 100%	
DMX 	Address	1 – 512	
	Channel Mode	1 / 3 / 5 Channels	
	Link Mode	Wireless / Wired	
	Wireless	Unlink	
POWER OFF 			
MANUAL 	Output Level	5 – 40 psi	
	Fan	0 – 100%	
CLEAN 			
HEATER 			
MENU 	DMX Setup	Address	1 – 512
		Channel Mode	1 / 3 / 5 Channels
		Link Mode	Wireless / Wired
		Wireless	Unlink
	Information	Software Version	
		Wireless Signal	
		Temperature	
		Pressure	
	Setting	Device Hour	
		LCD Backlight	High / Normal / Low / Auto
		Auto Start	On / Off
		Factory Reset	
		Language	English / 中文
		Software Update	Proceed
		Keypad Sound	On / Off
		Fan Level	On / Off

○ DMX 제어방법

DMX 연결하기 - 기기를 DMX 컨트롤러(Controller) 또는 DMX 체인(Chain) 중 하나에 연결합니다. 기기는 DMX 연결을 위해 3핀 & 5핀 XLR 커넥터를 사용하며, 커넥터는 기계의 후면에 있습니다.

○ DMX 채널기능

1 Channel Mode	DMX Value Range	Function
Output Level	0 – 4	Off
	5 – 255	1 – 100%
3 Channel Mode	DMX Value Range	Function
Output Level	0 – 4	Off
	5-255	1 – 100%
Fan Level	0 – 4	Off
	5 – 255	1 – 100%
Heater	0 – 127	Off
	128 – 255	On
5 Channel Mode	DMX Value Range	Function
Output Level	0 – 4	Off
	5-255	1 – 100%
Fan Level	0 – 4	Off
	5 – 255	1 – 100%
Heater	0 – 127	Off
	128 – 255	On
Operation Mode	0 – 127	DMX
	128 – 192	Timer 1
	193 – 255	Timer 2
Cleaning	0 – 127	Off
	128 – 255	On

○ C01CH0100 Pressure Gauge & C01CH0200 Air Hose (기본)



○ W-DMX-PCBR (옵션)



○ CHL-1



CH-1은 전용용액 CHL-1만 사용해야합니다. 다른 종류의 용액을 첨가할 경우 기계 고장 및 오작동을 초래할 수 있습니다.

○ 주의사항

- 1 대한민국에서 사용할 수 있게 제작된 제품으로 접지형 AC 220V전원에 연결하십시오.
- 2 **안타리 정품 용액을 사용 하십시오. (비정품 용액 사용시 오작동 및 고장 유발)**
- 3 헤이즈액 보충시 기계 내부에 묻거나 흐르지 않게 유의 하십시오.
- 4 비 혹은 습기에 노출시키지 마십시오.
- 5 통풍이 잘 되는 곳에 설치하고, 기계 주위에 최소50cm의 공간을 두십시오.
- 6 기계를 이동, 운반할시에는 헤이즈액을 모두 제거하고 이동 하십시오.
- 7 사용법 도움 및 정상적인 작동이 되지 않을 경우 고객센터로 문의 하십시오.

○ 최상 컨디션을 위한 관리방법

- 1 최소 1회/1개월 작동하여 주십시오.
- 2 1개월 이상 장기간 사용하지 않을 경우 헤이즈액을 제거하고 보관하여 주십시오.
- 3 안타리 정품 용액을 사용 하십시오.



미래인터내셔널 주식회사

경기도 군포시 고산로148번길17 군포IT밸리 B동1705호

대표전화 031-395-4020

웹사이트 www.antari.co.kr